



AUSDREHWERKZEUGE FÜR DAS WTO QUICKFLEX®- SCHNELLWECHSEL-WERKZEUGSYSTEM

BIG KAISER-Ausdrehwerkzeuge für Drehmaschinen –
der neue QuickFlex® Adapter macht's möglich.

WTO QuickFlex® Adapter mit BIG KAISER Trennstelle

Die Adapter für das QuickFlex®-Schnellwechsel-Werkzeugsystem sind in acht verschiedenen Ausführungen erhältlich und ermöglichen den Einsatz von BIG KAISER-Ausdrehwerkzeugen der Grössen CKB1 bis CKB4. Das lückenlose, hochpräzise Bearbeiten von Querbohrungen auf Drehmaschinen im Durchmesserbereich von 0.4 bis 74 mm ist damit gewährleistet.

Adapter für BIG KAISER

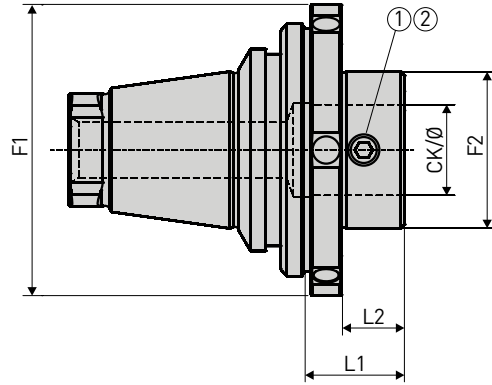

Grösse	Bestell-Nr.	Typ	QuickFlex® Adapter					Ersatzteile	
			CK/Ø	F1	F2	L1	L2	Schraube ①	Schlüssel ②
ER-25QF	470.721	325125CK1	CKB1/11	49	19	15.5	8.5	690.431	690.801
	470.723	325125CK3	CKB3/18	49	31	19.5	12.5	690.433	690.803
ER-32QF	470.731	325132CK1	CKB1/11	58	19	15.5	8.5	690.431	690.801
	470.733	325132CK3	CKB3/18	58	31	19.5	12.5	690.433	690.803
ER-40QF	470.742	325140CK2	CKB2/14	71	24	18	10	690.432	690.802
	470.744	325140CK4	CKB4/22	71	39	23	15	690.434	690.804
ER-50QF	470.752	325150CK2	CKB2/14	82	24	19	10	690.432	690.802
	470.754	325150CK4	CKB4/22	82	39	24	15	690.434	690.804

QuickFlex® Adapter
Grössen: ER-25QF, ER-32QF, ER-40QF und ER-50QF

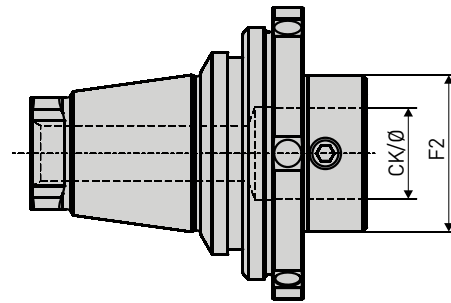

Spannzangen
Grössen: ER25, ER32, ER40 und ER50

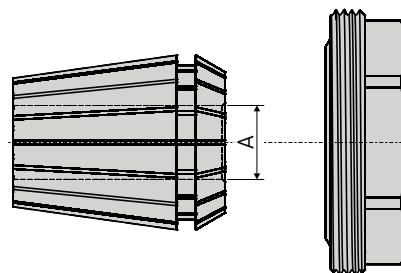

Werkzeugkombinationen und Bearbeitungsdurchmesser

Detaillierte Spezifikationen über Ausdrehwerkzeuge und Zubehör finden sie im BIG KAISER Hauptkatalog.

Präzisions-Ausdrehköpfe EWN, Serie 112, Ø 0.4 – 24.8 mm

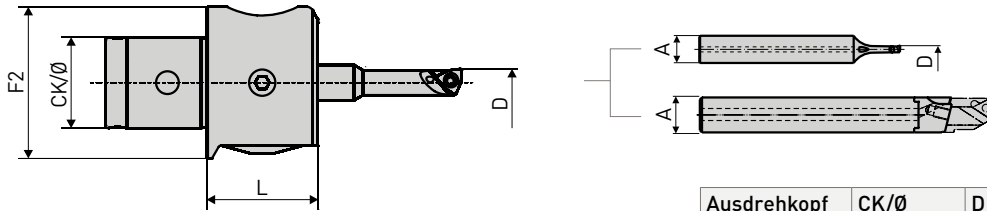

Ausdrehkopf	CK/Ø	D	A	L	F2
EWN 04-15	CK3/18	0.4 - 15.5	7	22	31
EWN 04-22	CK4/22	0.4 - 24.8	10	28	39

Siehe Hauptkatalog Seite B51-55

Präzisions-Ausdrehköpfe EWN, Serie 310, Ø 20 – 74 mm

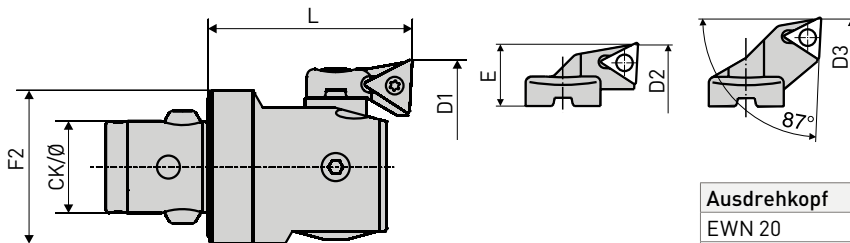

Ausdrehkopf	CK/Ø	D1	D2	D3	L	F2
EWN 20	CKB1/11	20 - 26	25 - 31	30 - 36	32.5	19
EWN 25	CKB2/14	25 - 33	32 - 40	39 - 47	35.5	24
EWN 32	CKB3/18	32 - 42	41 - 51	50 - 60	40	31
EWN 41	CKB4/22	41 - 54	50 - 63	61 - 74	47	39

Siehe Hauptkatalog Seite B58-62

Zweischneider-Ausdrehköpfe SW, Serie 319, Ø 20 – 66 mm

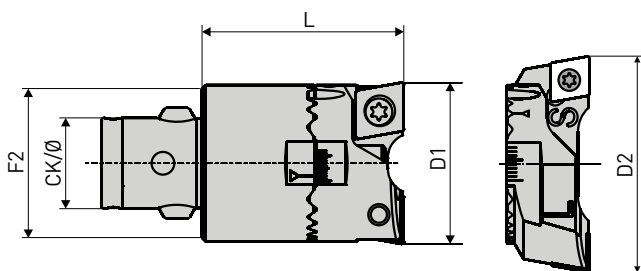

Ausdrehkopf	CK/Ø	D1	D2	L	F2
SW 20	CKB1/11	20 - 26	25 - 31	32.5	19
SW 25	CKB2/14	25 - 33	32 - 40	35.5	24
SW 32	CKB3/18	32 - 42	41 - 51	40	31
SW 41	CKB4/22	41 - 54	53 - 66	47	39

Siehe Hauptkatalog Seite B27-31

Präzisions-Ausdrehköpfe EW, Serie 310, Ø 15 - 22 mm



Ausdrehkopf	A	D	L
EW 15	14	15 - 18.5	30
EW 18	16	18 - 22	36

Siehe Hauptkatalog Seite B67

Die fortschrittlichsten Technologien auf dem Markt

Ein digitaler Präzisions-Ausdrehkopf mit Schwingungsdämpfung Smart Damper. EWD 41 SD x CKB4

Schruppen in Vollendung

Verschiedene Schruppverfahren (symmetrisch oder doppelt versetzt) ohne zusätzliche Komponenten und ohne Längenverstellung. SW 25 x CKB2

Kleinste Bohrungen hochpräzise und schnell
Der kleinste Ausdrehkopf der Welt, EWN 04-7 x CK1.

Präzisions-Ausdrehköpfe mit Schraubverbindung

In Kombination mit Zylinderschäften für die universelle Werkzeugspannung. EW 15 x M6

Multifunktional, für höchste Präzision und Effizienz

Mit drei Wendepaltentaltern für den erweiterten Ausdrehbereich und für die Rückwärtsbearbeitung. EWN 25 x CKB2

Leistungsstark dank optimaler Werkzeuglänge für jede Bearbeitung

Stufenlose Längenverstellung der Bohrstange. EWN 04-22 x CK4

